

Automat pro průnik jazyků

Máme následující dva automaty:

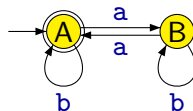
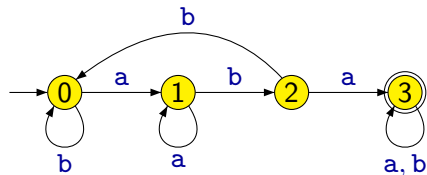

Přijmou oba slovo `ababb`?

Automat pro průnik jazyků

Máme následující dva automaty:

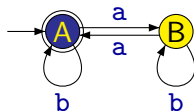
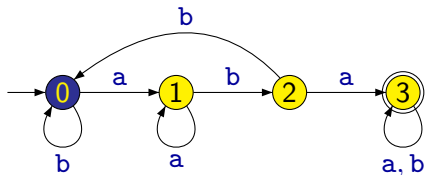

Přijmou oba slovo **a**babbb?

Automat pro průnik jazyků

Máme následující dva automaty:

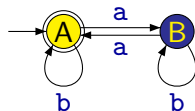
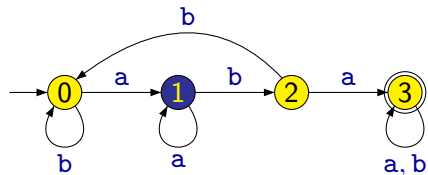

Přijmou oba slovo **a**babb?

Automat pro průnik jazyků

Máme následující dva automaty:

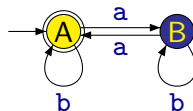
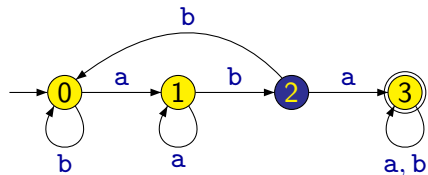

Přijmou oba slovo **ababb**?

Automat pro průnik jazyků

Máme následující dva automaty:

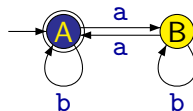
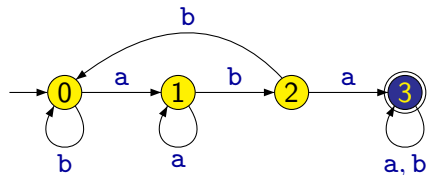

Přijmou oba slovo **ababb**?

Automat pro průnik jazyků

Máme následující dva automaty:

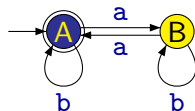
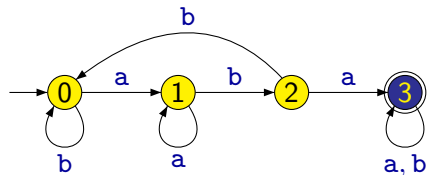

Přijmou oba slovo **abab****b**?

Automat pro průnik jazyků

Máme následující dva automaty:

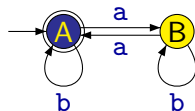
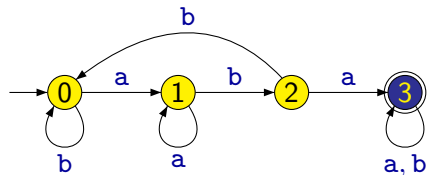

Přijmou oba slovo `ababb`?

Automat pro průnik jazyků

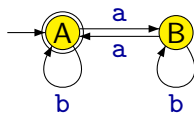
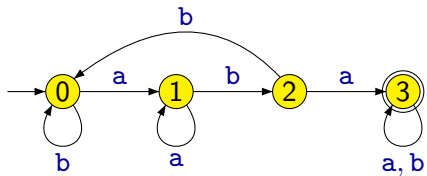

Automat pro průnik jazyků

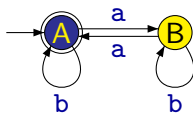
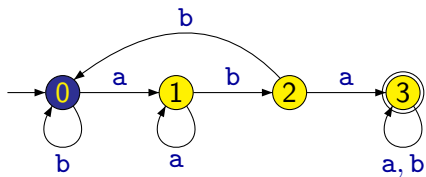

Automat pro průnik jazyků

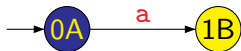
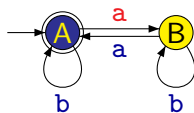
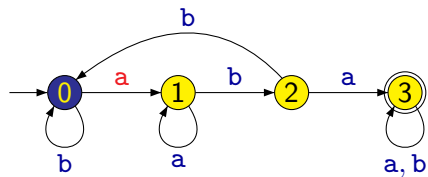

Automat pro průnik jazyků

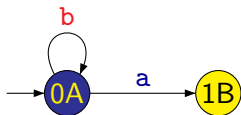
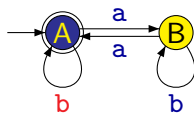
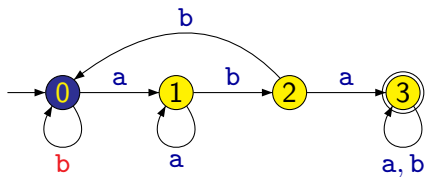

Automat pro průnik jazyků

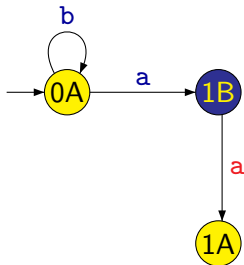
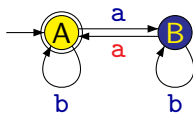
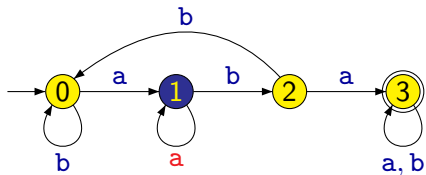

Automat pro průnik jazyků

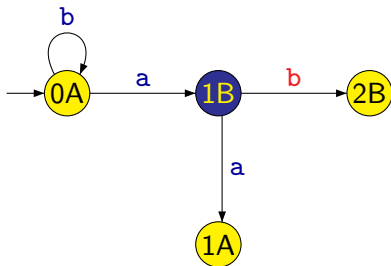
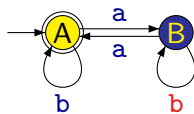
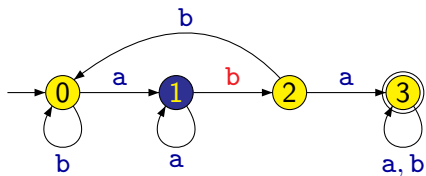

Automat pro průnik jazyků

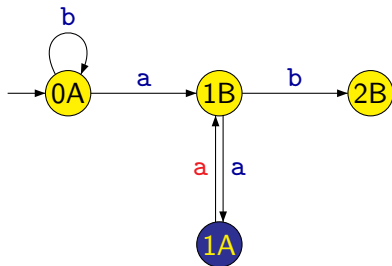
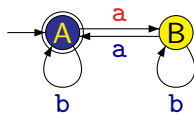
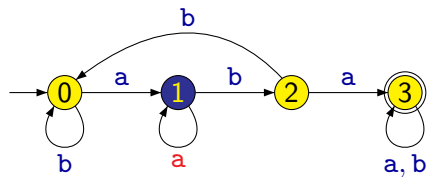

Automat pro průnik jazyků

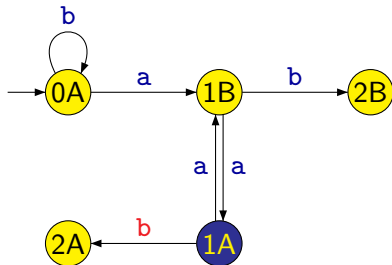
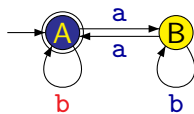
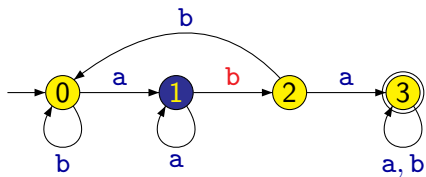

Automat pro průnik jazyků

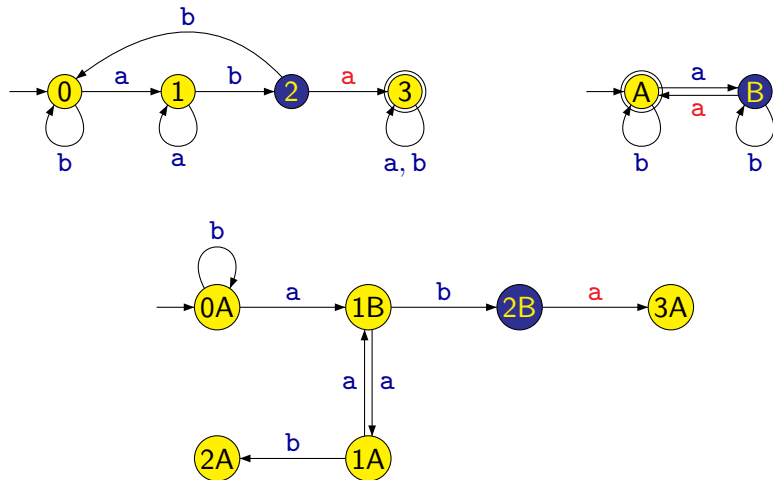

Automat pro průnik jazyků

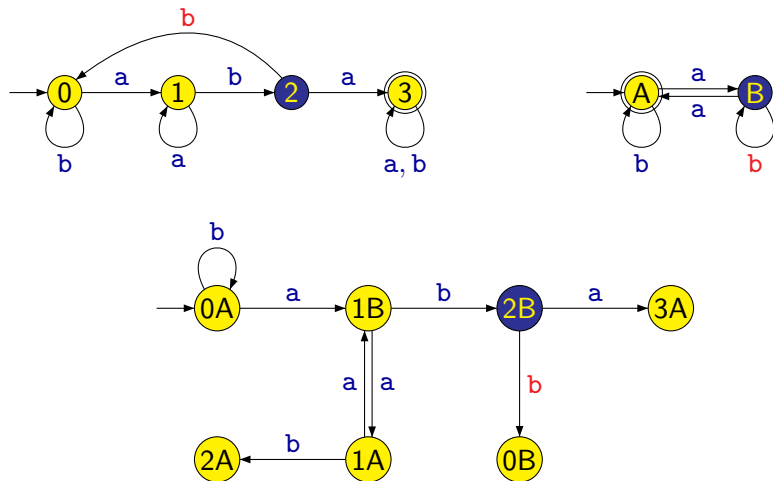

Automat pro průnik jazyků

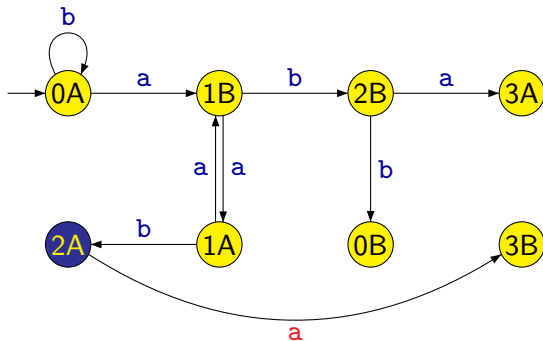
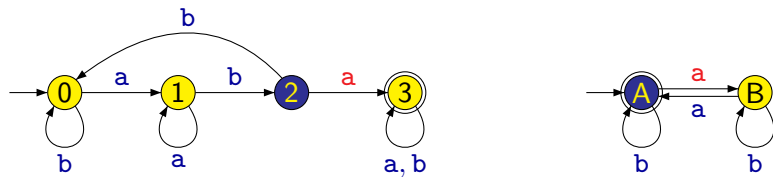

Automat pro průnik jazyků

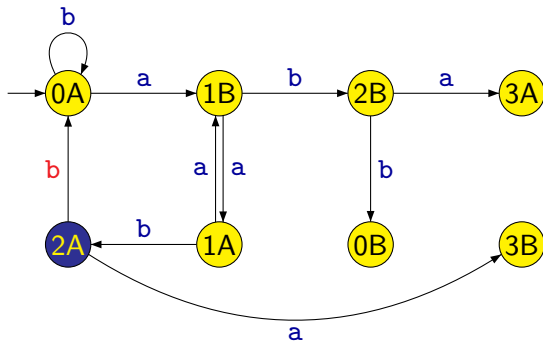
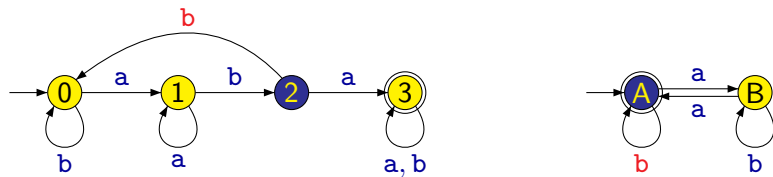

Automat pro průnik jazyků

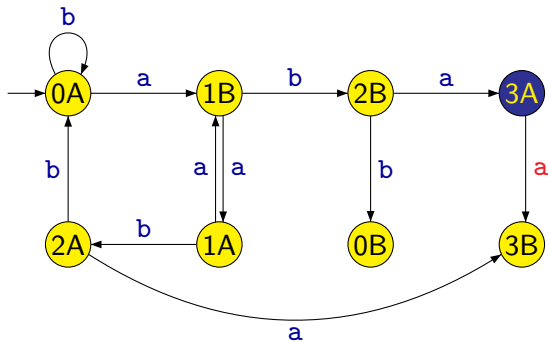
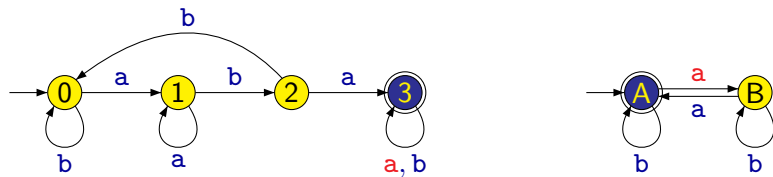

Automat pro průnik jazyků

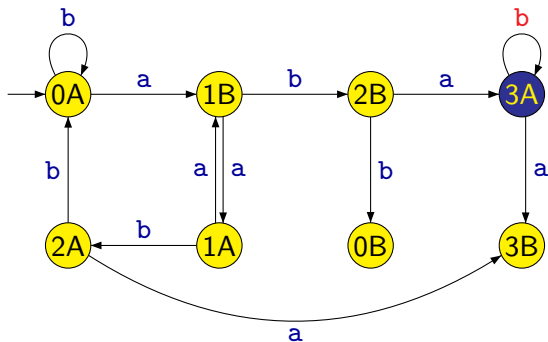
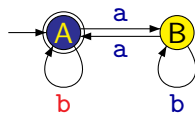
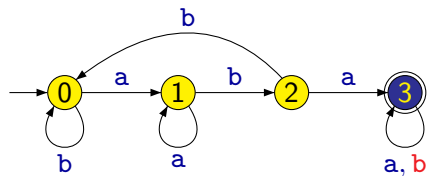

Automat pro průnik jazyků

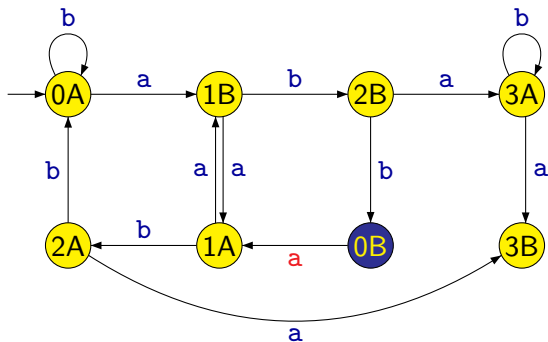
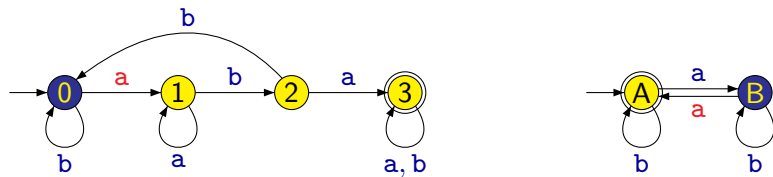

Automat pro průnik jazyků

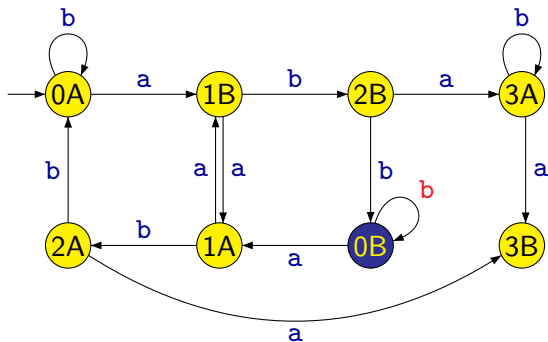
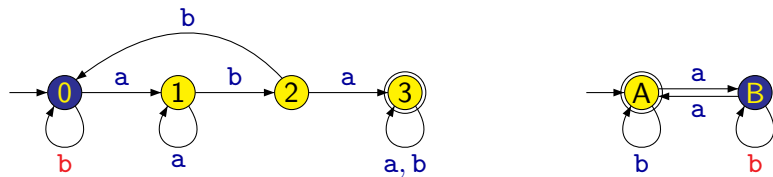

Automat pro průnik jazyků

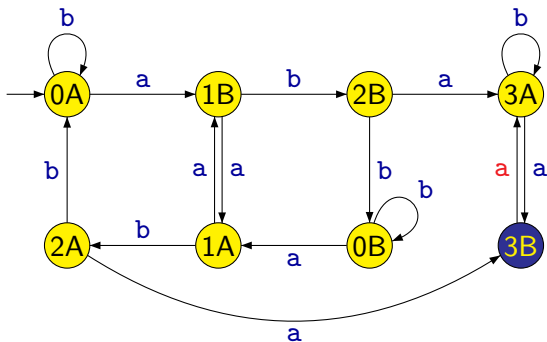
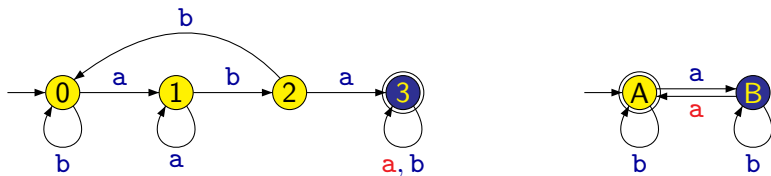

Automat pro průnik jazyků

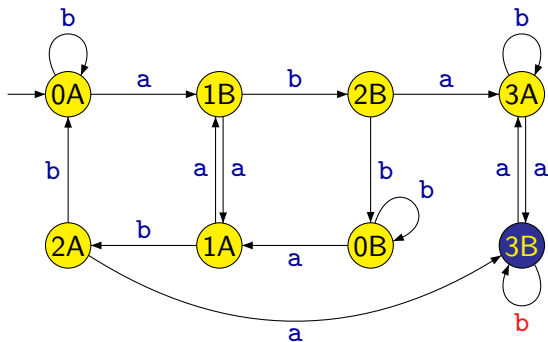
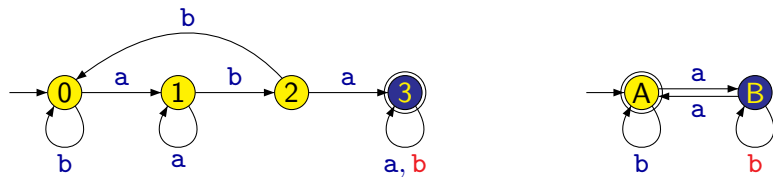

Automat pro průnik jazyků

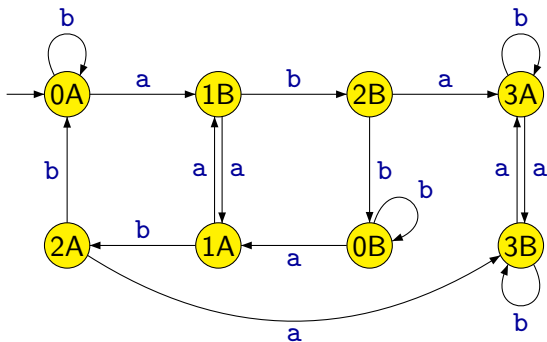
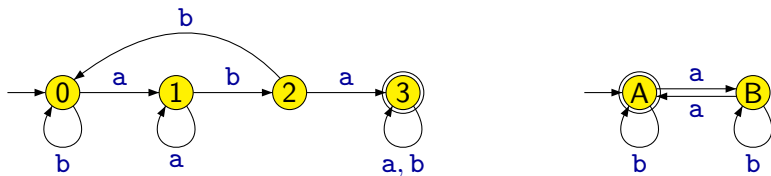

Automat pro průnik jazyků

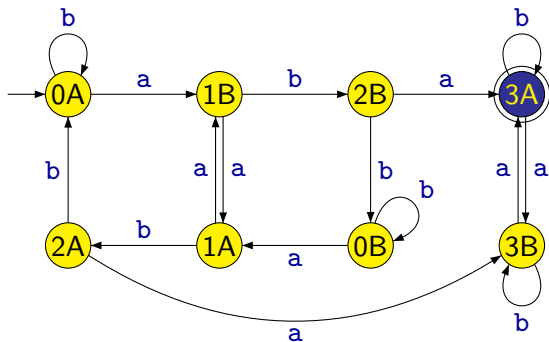
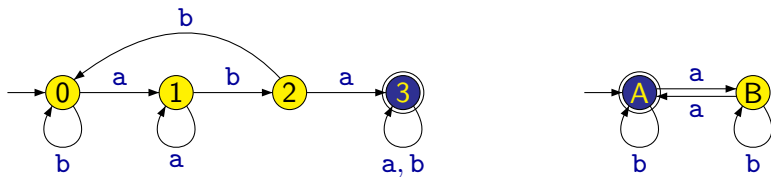

Automat pro průnik jazyků

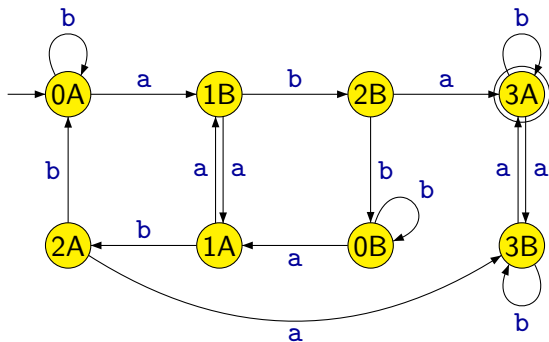
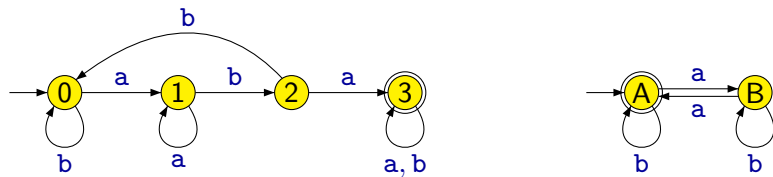

Automat pro průnik jazyků

Formálně můžeme popsat tuto konstrukci následovně:

Předpokládáme, že máme dva deterministické konečné automaty $A_1 = (Q_1, \Sigma, \delta_1, q_{01}, F_1)$ a $A_2 = (Q_2, \Sigma, \delta_2, q_{02}, F_2)$.

K nim setrojíme DKA $A = (Q, \Sigma, \delta, q_0, F)$ kde:

- $Q = Q_1 \times Q_2$
- $\delta((q_1, q_2), a) = (\delta_1(q_1, a), \delta_2(q_2, a))$ pro všechna $q_1 \in Q_1$, $q_2 \in Q_2$, $a \in \Sigma$
- $q_0 = (q_{01}, q_{02})$
- $F = F_1 \times F_2$

Není těžké ověřit, že pro libovolné slovo $w \in \Sigma^*$ platí, že $w \in L(A)$ právě tehdy, když $w \in L(A_1)$ a $w \in L(A_2)$, tj.

$$L(A) = L(A_1) \cap L(A_2)$$

Věta

Jestliže jazyky $L_1, L_2 \subseteq \Sigma^*$ jsou regulární, pak také jazyk $L_1 \cap L_2$ je regulární.

Důkaz: Předpokládejme, že A_1 a A_2 jsou deterministické konečné automaty takové, že

$$L_1 = L(A_1) \qquad L_2 = L(A_2)$$

Popsanou konstrukcí k nim můžeme sestrojít deterministický konečný automat A takový, že

$$L(A) = L(A_1) \cap L(A_2) = L_1 \cap L_2$$

Automat pro sjednocení jazyků

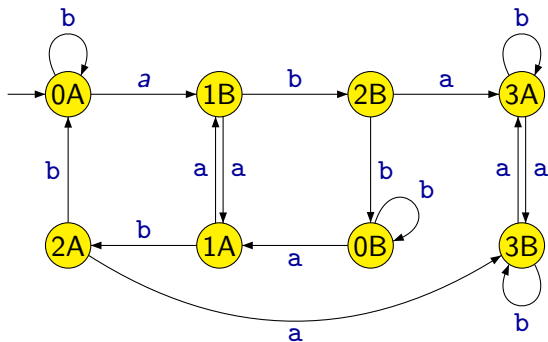
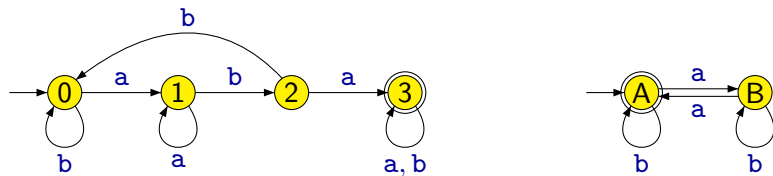

Automat pro sjednocení jazyků

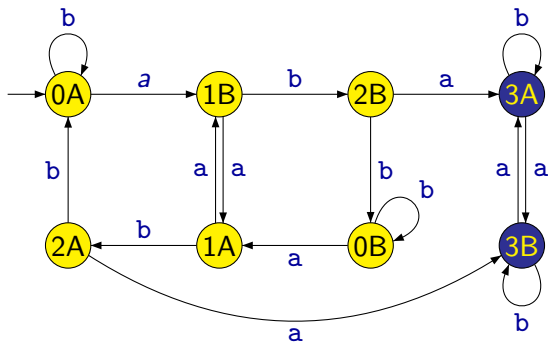
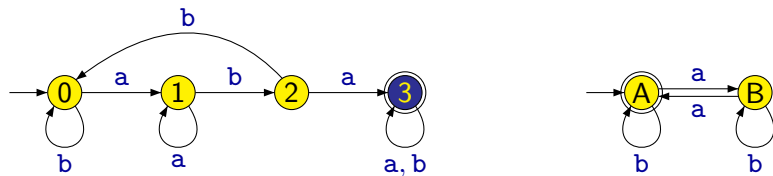

Automat pro sjednocení jazyků

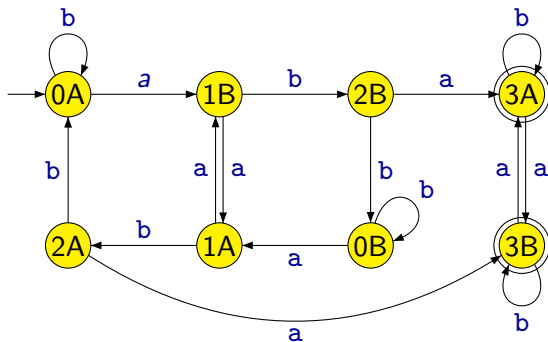
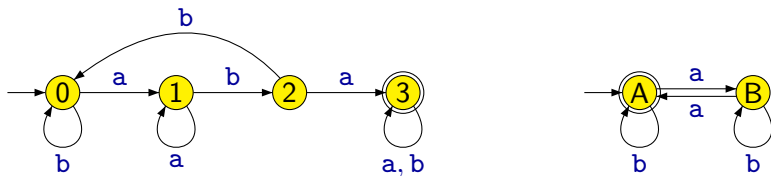

Automat pro sjednocení jazyků

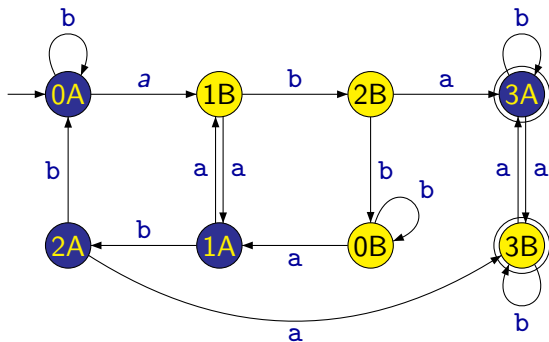
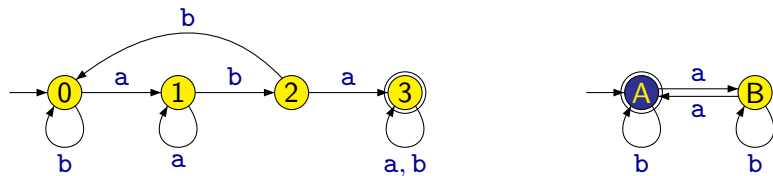

Automat pro sjednocení jazyků

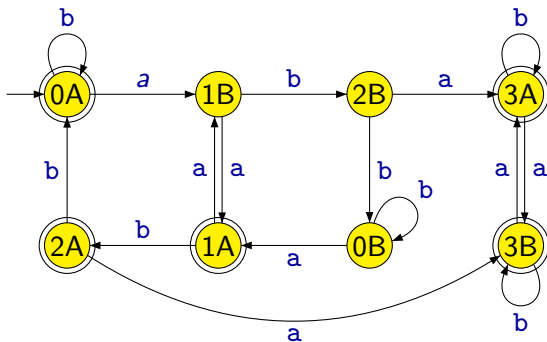
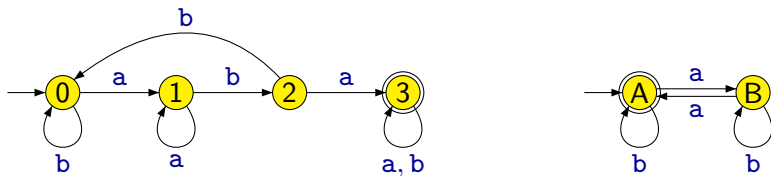

Sjednocení regulárních jazyků

Konstrukce automatu A , který přijímá **sjednocení** jazyků přijímaných automaty A_1 a A_2 , tj. jazyk

$$L(A_1) \cup L(A_2)$$

je téměř stejná jako v případě automatu přijímajícího $L(A_1) \cap L(A_2)$.

Jediný rozdíl je v definici množiny přijímajících stavů:

- $F = (F_1 \times Q_2) \cup (Q_1 \times F_2)$

Sjednocení regulárních jazyků

Konstrukce automatu A , který přijímá **sjednocení** jazyků přijímaných automaty A_1 a A_2 , tj. jazyk

$$L(A_1) \cup L(A_2)$$

je téměř stejná jako v případě automatu přijímajícího $L(A_1) \cap L(A_2)$.

Jediný rozdíl je v definici množiny přijímajících stavů:

- $F = (F_1 \times Q_2) \cup (Q_1 \times F_2)$

Věta

Jestliže jazyky $L_1, L_2 \subseteq \Sigma^*$ jsou regulární, pak také jazyk $L_1 \cup L_2$ je regulární.

Automat pro doplněk jazyka

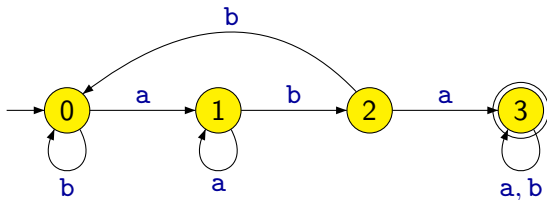

Automat pro doplněk jazyka

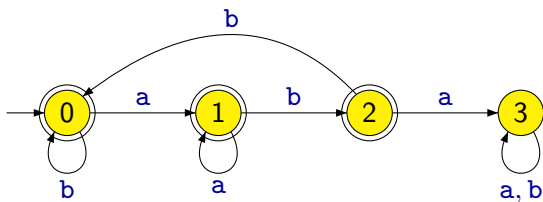
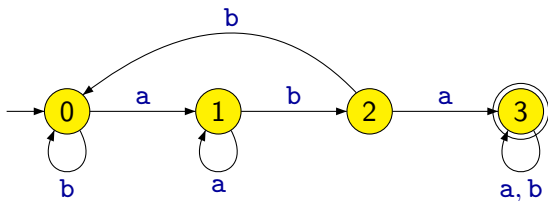

K DKA $A = (Q, \Sigma, \delta, q_0, F)$ sestrojíme DKA $A' = (Q, \Sigma, \delta, q_0, Q - F)$.

Je očividné, že pro každé slovo $w \in \Sigma^*$ platí, že $w \in L(A')$ právě tehdy, když $w \notin L(A)$, tj.

$$L(A') = \overline{L(A)}$$

K DKA $A = (Q, \Sigma, \delta, q_0, F)$ sestrojíme DKA $A' = (Q, \Sigma, \delta, q_0, Q - F)$.

Je očividné, že pro každé slovo $w \in \Sigma^*$ platí, že $w \in L(A')$ právě tehdy, když $w \notin L(A)$, tj.

$$L(A') = \overline{L(A)}$$

Věta

Jestliže jazyk L je regulární, pak také jeho doplňěk \overline{L} je regulární.

Nedeterministický konečný automat

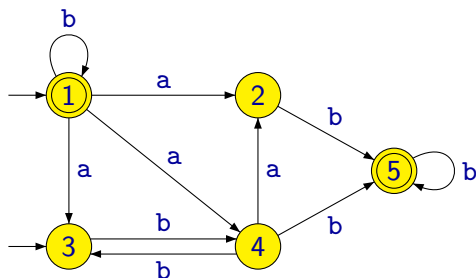

- Z jednoho stavu může vézt libovolný (i nulový) počet přechodů označených stejným symbolem.
- V automatu může být víc než jeden počáteční stav.

Nedeterministický konečný automat

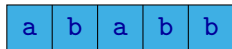
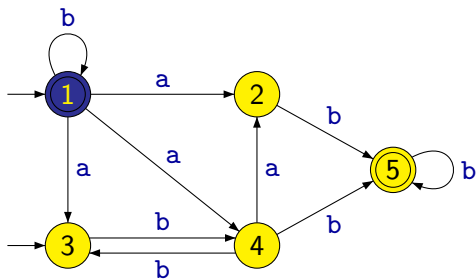

1

Nedeterministický konečný automat

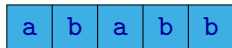
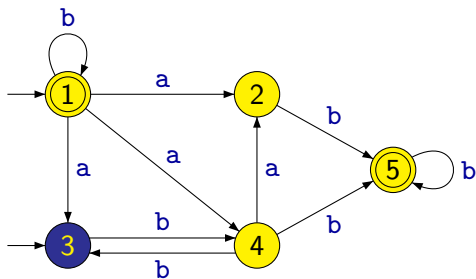

$$1 \xrightarrow{a} 3$$

Nedeterministický konečný automat

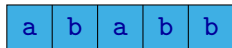
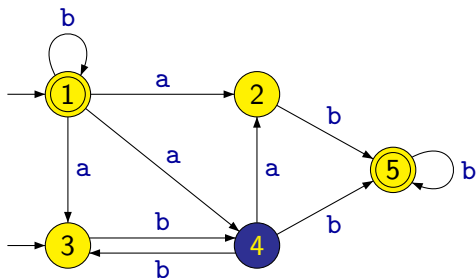

$$1 \xrightarrow{a} 3 \xrightarrow{b} 4$$

Nedeterministický konečný automat

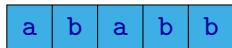
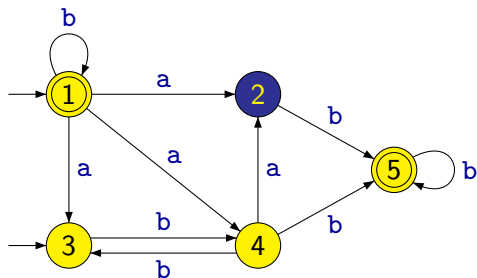

$$1 \xrightarrow{a} 3 \xrightarrow{b} 4 \xrightarrow{a} 2$$

Nedeterministický konečný automat

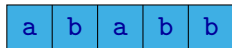
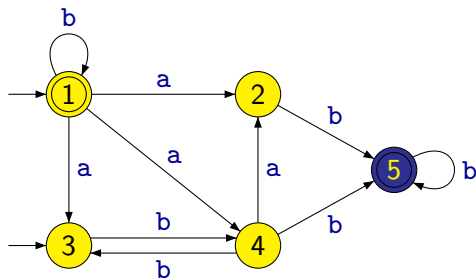

$1 \xrightarrow{a} 3 \xrightarrow{b} 4 \xrightarrow{a} 2 \xrightarrow{b} 5$

Nedeterministický konečný automat

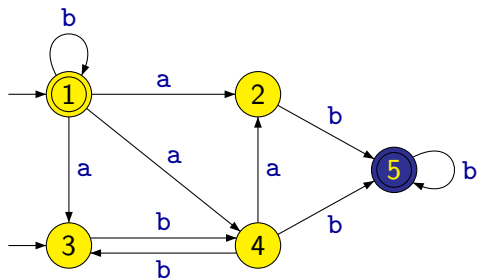

a b a b b

5

$1 \xrightarrow{a} 3 \xrightarrow{b} 4 \xrightarrow{a} 2 \xrightarrow{b} 5 \xrightarrow{b} 5$

Nedeterministický konečný automat

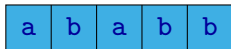
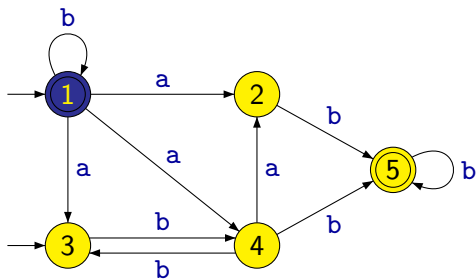

1

Nedeterministický konečný automat

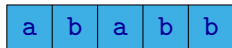
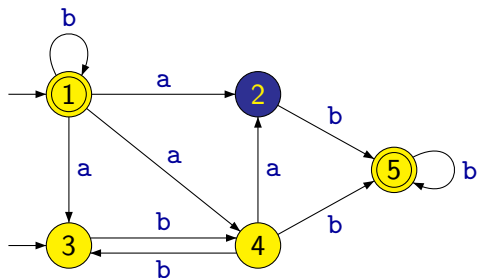

$1 \xrightarrow{a} 2$

Nedeterministický konečný automat

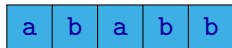
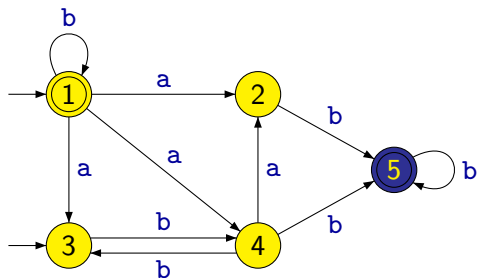

$$1 \xrightarrow{a} 2 \xrightarrow{b} 5$$

Nedeterministický konečný automat

Nedeterministický konečný automat přijímá dané slovo, jestliže **existuje** alespoň jeden jeho výpočet, který vede k přijetí tohoto slova.

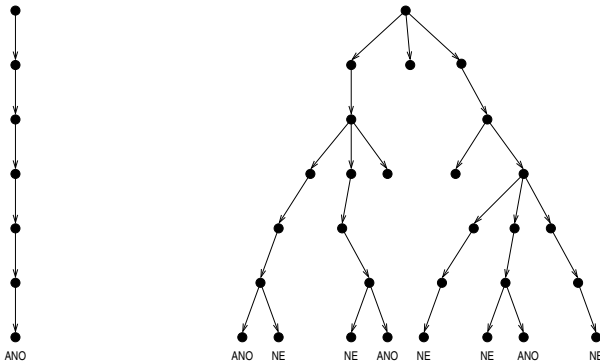

Nedeterministický konečný automat

Nedeterministický konečný automat přijímá dané slovo, jestliže **existuje** alespoň jeden jeho výpočet, který vede k přijetí tohoto slova.

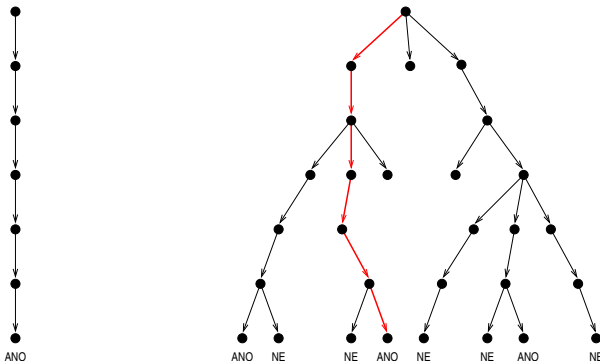

Nedeterministický konečný automat

	a	b
↔ 1	2, 3, 4	1
2	—	5
→ 3	—	4
4	2	3, 5
← 5	—	5

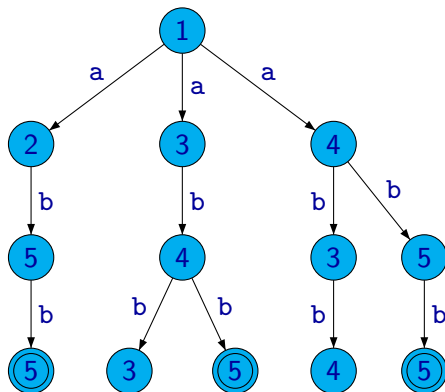

3

Příklad: Les reprezentující všechny možné výpočty nad slovem `abb`.

Nedeterministický konečný automat

Formálně je **nedeterministický konečný automat (NKA)** definován jako pětice

$$(Q, \Sigma, \delta, I, F)$$

kde:

- Q je konečná množina **stavů**
- Σ je konečná **abeceda**
- $\delta : Q \times \Sigma \rightarrow \mathcal{P}(Q)$ je **přechodová funkce**
- $I \subseteq Q$ je množina **počátečních stavů**
- $F \subseteq Q$ je množina **přijímajících stavů**

Převod NKA na DKA

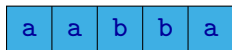
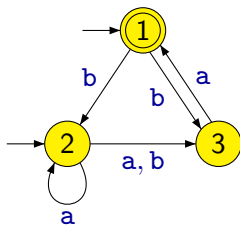

Převod NKA na DKA

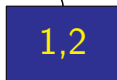
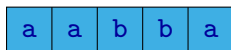
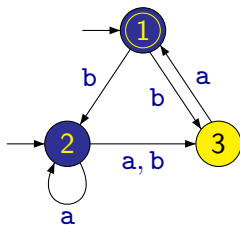

Převod NKA na DKA

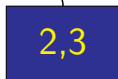
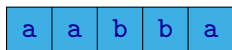
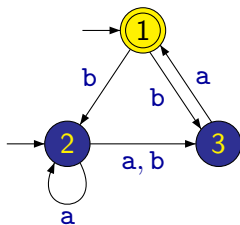

Převod NKA na DKA

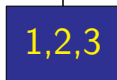
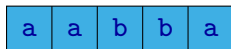
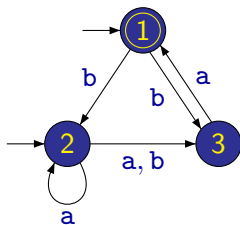

Převod NKA na DKA

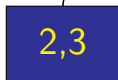
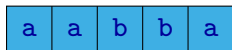
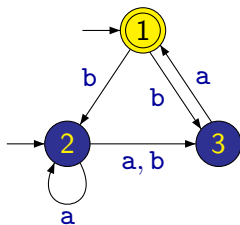

Převod NKA na DKA

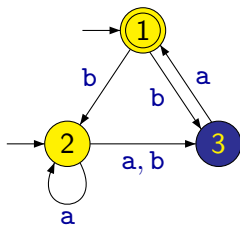

a a b b a



Převod NKA na DKA

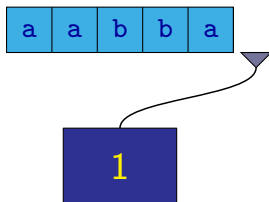
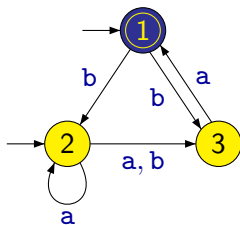

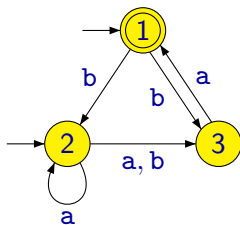

Převod NKA na DKA

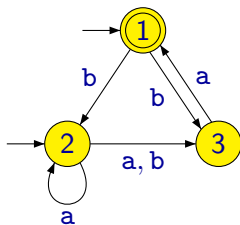

Převod NKA na DKA

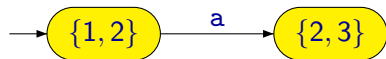
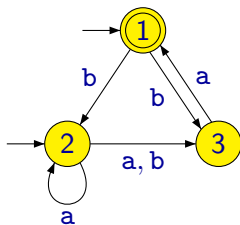

Převod NKA na DKA

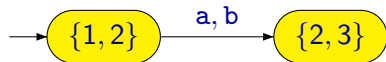
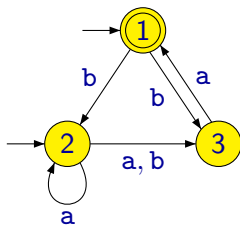

Převod NKA na DKA

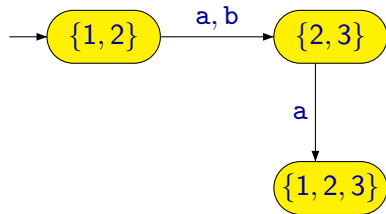
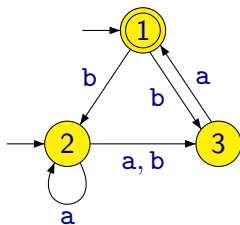

Převod NKA na DKA

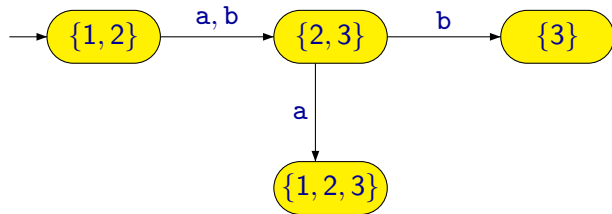
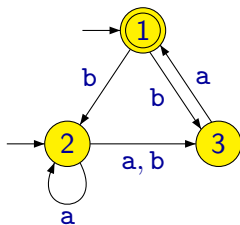

Převod NKA na DKA

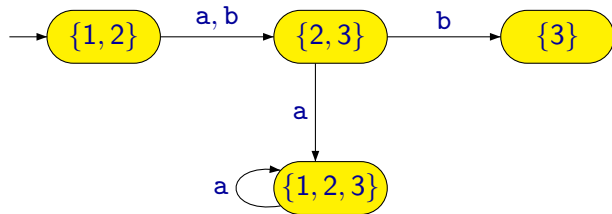
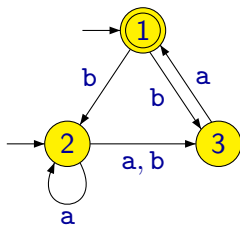

Převod NKA na DKA

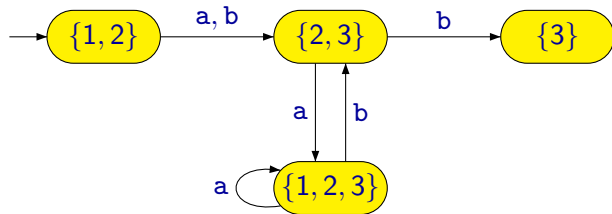
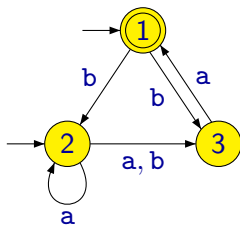

Převod NKA na DKA

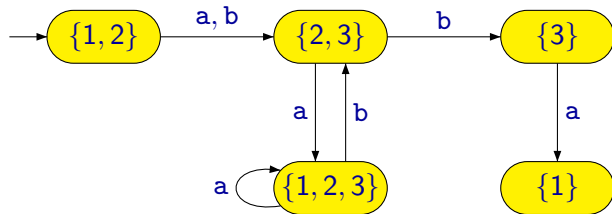
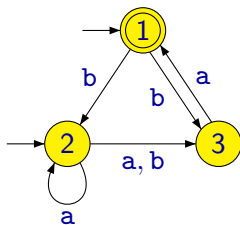

Převod NKA na DKA

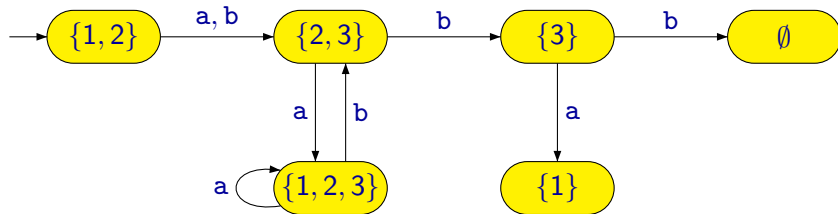
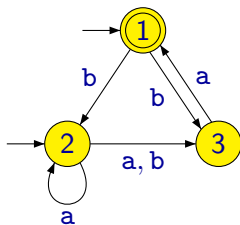

Převod NKA na DKA

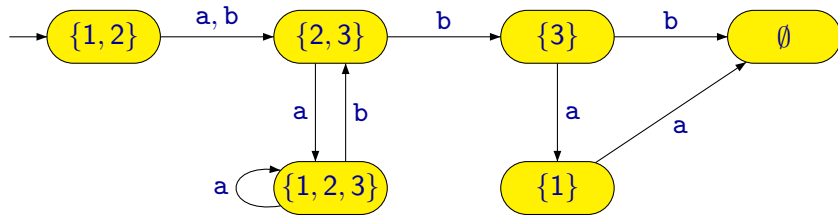
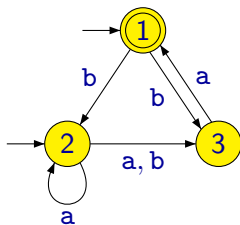

Převod NKA na DKA

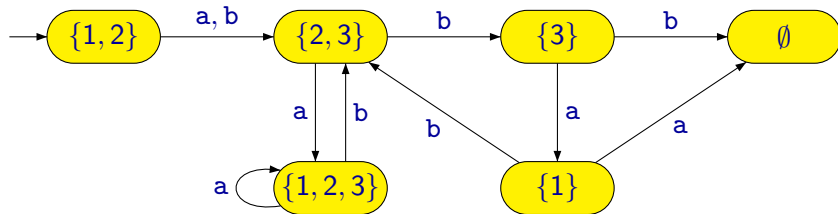
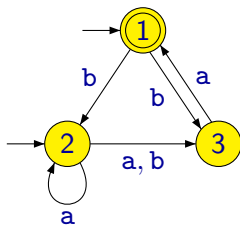

Převod NKA na DKA

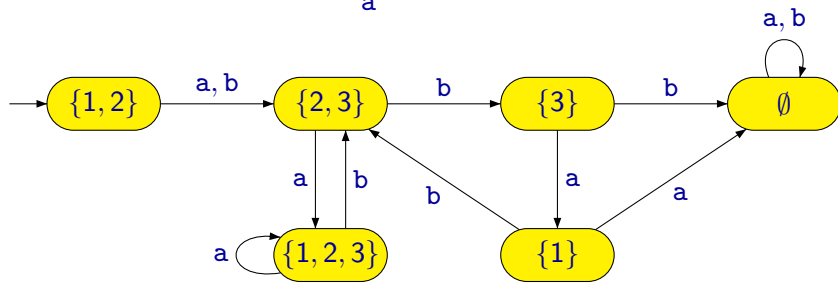
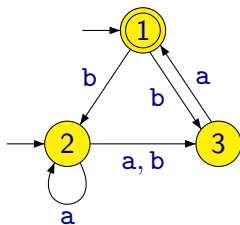

Převod NKA na DKA

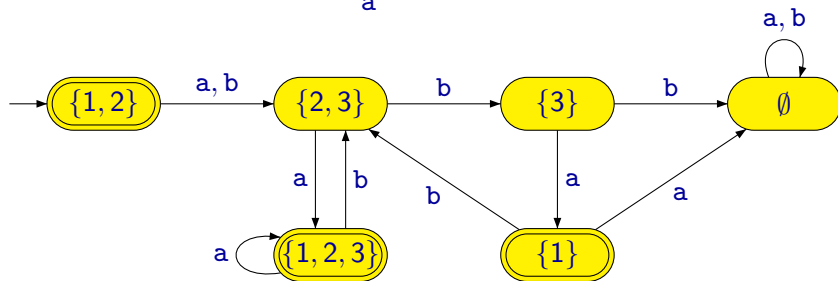
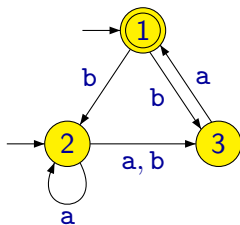

Převod NKA na DKA

	a	b
$\leftrightarrow 1$	–	2, 3
$\rightarrow 2$	2, 3	3
3	1	–

Převod NKA na DKA

	a	b
$\leftrightarrow 1$	–	2,3
$\rightarrow 2$	2,3	3
3	1	–

	a	b

Převod NKA na DKA

	a	b
$\leftrightarrow 1$	–	2, 3
$\rightarrow 2$	2, 3	3
3	1	–

	a	b
$\leftrightarrow \{1, 2\}$		

Převod NKA na DKA

	a	b
$\leftrightarrow 1$	–	2, 3
$\rightarrow 2$	2, 3	3
3	1	–

	a	b
$\leftrightarrow \{1, 2\}$	$\{2, 3\}$	

Převod NKA na DKA

	a	b
$\leftrightarrow 1$	–	2, 3
$\rightarrow 2$	2, 3	3
3	1	–

	a	b
$\leftrightarrow \{1, 2\}$ $\{2, 3\}$	$\{2, 3\}$	

Převod NKA na DKA

	a	b
$\leftrightarrow 1$	—	2, 3
$\rightarrow 2$	2, 3	3
3	1	—

	a	b
$\leftrightarrow \{1, 2\}$ $\{2, 3\}$	$\{2, 3\}$	$\{2, 3\}$

Převod NKA na DKA

	a	b
$\leftrightarrow 1$	—	2, 3
$\rightarrow 2$	2, 3	3
3	1	—

	a	b
$\leftrightarrow \{1, 2\}$	$\{2, 3\}$	$\{2, 3\}$
$\{2, 3\}$	$\{1, 2, 3\}$	

Převod NKA na DKA

	a	b
$\leftrightarrow 1$	—	2, 3
$\rightarrow 2$	2, 3	3
3	1	—

	a	b
$\leftrightarrow \{1, 2\}$	$\{2, 3\}$	$\{2, 3\}$
$\{2, 3\}$	$\{1, 2, 3\}$	
$\leftarrow \{1, 2, 3\}$		

Převod NKA na DKA

	a	b
$\leftrightarrow 1$	—	2, 3
$\rightarrow 2$	2, 3	3
3	1	—

	a	b
$\leftrightarrow \{1, 2\}$	$\{2, 3\}$	$\{2, 3\}$
$\{2, 3\}$	$\{1, 2, 3\}$	$\{3\}$
$\leftarrow \{1, 2, 3\}$		

Převod NKA na DKA

	a	b
$\leftrightarrow 1$	–	2, 3
$\rightarrow 2$	2, 3	3
3	1	–

	a	b
$\leftrightarrow \{1, 2\}$	$\{2, 3\}$	$\{2, 3\}$
$\{2, 3\}$	$\{1, 2, 3\}$	$\{3\}$
$\leftarrow \{1, 2, 3\}$		
$\{3\}$		

Převod NKA na DKA

	a	b
$\leftrightarrow 1$	–	2, 3
$\rightarrow 2$	2, 3	3
3	1	–

	a	b
$\leftrightarrow \{1, 2\}$	$\{2, 3\}$	$\{2, 3\}$
$\{2, 3\}$	$\{1, 2, 3\}$	$\{3\}$
$\leftarrow \{1, 2, 3\}$	$\{1, 2, 3\}$	
$\{3\}$		

Převod NKA na DKA

	a	b
$\leftrightarrow 1$	–	2, 3
$\rightarrow 2$	2, 3	3
3	1	–

	a	b
$\leftrightarrow \{1, 2\}$	$\{2, 3\}$	$\{2, 3\}$
$\{2, 3\}$	$\{1, 2, 3\}$	$\{3\}$
$\leftarrow \{1, 2, 3\}$	$\{1, 2, 3\}$	$\{2, 3\}$
$\{3\}$		

Převod NKA na DKA

	a	b
$\leftrightarrow 1$	–	2, 3
$\rightarrow 2$	2, 3	3
3	1	–

	a	b
$\leftrightarrow \{1, 2\}$	$\{2, 3\}$	$\{2, 3\}$
$\{2, 3\}$	$\{1, 2, 3\}$	$\{3\}$
$\leftarrow \{1, 2, 3\}$	$\{1, 2, 3\}$	$\{2, 3\}$
$\{3\}$	$\{1\}$	

Převod NKA na DKA

	a	b
$\leftrightarrow 1$	–	2, 3
$\rightarrow 2$	2, 3	3
3	1	–

	a	b
$\leftrightarrow \{1, 2\}$	$\{2, 3\}$	$\{2, 3\}$
$\{2, 3\}$	$\{1, 2, 3\}$	$\{3\}$
$\leftarrow \{1, 2, 3\}$	$\{1, 2, 3\}$	$\{2, 3\}$
$\{3\}$	$\{1\}$	
$\leftarrow \{1\}$		

Převod NKA na DKA

	a	b
$\leftrightarrow 1$	–	2, 3
$\rightarrow 2$	2, 3	3
3	1	–

	a	b
$\leftrightarrow \{1, 2\}$	$\{2, 3\}$	$\{2, 3\}$
$\{2, 3\}$	$\{1, 2, 3\}$	$\{3\}$
$\leftarrow \{1, 2, 3\}$	$\{1, 2, 3\}$	$\{2, 3\}$
$\{3\}$	$\{1\}$	\emptyset
$\leftarrow \{1\}$		

Převod NKA na DKA

	a	b
$\leftrightarrow 1$	—	2, 3
$\rightarrow 2$	2, 3	3
3	1	—

	a	b
$\leftrightarrow \{1, 2\}$	$\{2, 3\}$	$\{2, 3\}$
$\{2, 3\}$	$\{1, 2, 3\}$	$\{3\}$
$\leftarrow \{1, 2, 3\}$	$\{1, 2, 3\}$	$\{2, 3\}$
$\{3\}$	$\{1\}$	\emptyset
$\leftarrow \{1\}$		
\emptyset		

Převod NKA na DKA

	a	b
$\leftrightarrow 1$	—	2, 3
$\rightarrow 2$	2, 3	3
3	1	—

	a	b
$\leftrightarrow \{1, 2\}$	$\{2, 3\}$	$\{2, 3\}$
$\{2, 3\}$	$\{1, 2, 3\}$	$\{3\}$
$\leftarrow \{1, 2, 3\}$	$\{1, 2, 3\}$	$\{2, 3\}$
$\{3\}$	$\{1\}$	\emptyset
$\leftarrow \{1\}$	\emptyset	
\emptyset		

Převod NKA na DKA

	a	b
$\leftrightarrow 1$	—	2, 3
$\rightarrow 2$	2, 3	3
3	1	—

	a	b
$\leftrightarrow \{1, 2\}$	$\{2, 3\}$	$\{2, 3\}$
$\{2, 3\}$	$\{1, 2, 3\}$	$\{3\}$
$\leftarrow \{1, 2, 3\}$	$\{1, 2, 3\}$	$\{2, 3\}$
$\{3\}$	$\{1\}$	\emptyset
$\leftarrow \{1\}$	\emptyset	$\{2, 3\}$
\emptyset		

Převod NKA na DKA

	a	b
$\leftrightarrow 1$	—	2, 3
$\rightarrow 2$	2, 3	3
3	1	—

	a	b
$\leftrightarrow \{1, 2\}$	$\{2, 3\}$	$\{2, 3\}$
$\{2, 3\}$	$\{1, 2, 3\}$	$\{3\}$
$\leftarrow \{1, 2, 3\}$	$\{1, 2, 3\}$	$\{2, 3\}$
$\{3\}$	$\{1\}$	\emptyset
$\leftarrow \{1\}$	\emptyset	$\{2, 3\}$
\emptyset	\emptyset	\emptyset

Převod NKA na DKA

	a	b
$\leftrightarrow 1$	–	2, 3
$\rightarrow 2$	2, 3	3
3	1	–

	a	b
$\leftrightarrow \{1, 2\}$	$\{2, 3\}$	$\{2, 3\}$
$\{2, 3\}$	$\{1, 2, 3\}$	$\{3\}$
$\leftarrow \{1, 2, 3\}$	$\{1, 2, 3\}$	$\{2, 3\}$
$\{3\}$	$\{1\}$	\emptyset
$\leftarrow \{1\}$	\emptyset	$\{2, 3\}$
\emptyset	\emptyset	\emptyset

	a	b
$\leftrightarrow 1$	2	2
2	3	4
$\leftarrow 3$	3	2
4	5	6
$\leftarrow 5$	6	2
6	6	6

Poznámka: Při převodu nedeterministického automatu, který má n stavů, může mít výsledný deterministický automat až 2^n stavů.

Například při převodu automatu, který má 20 stavů, může vzniknout automat, který má $2^{20} = 1048576$ stavů.

Často má sice výsledný automat podstatně méně než 2^n stavů, nicméně tyto nejhorší případy občas nastávají.

Zobecněný nedeterministický konečný automat

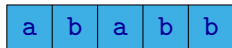
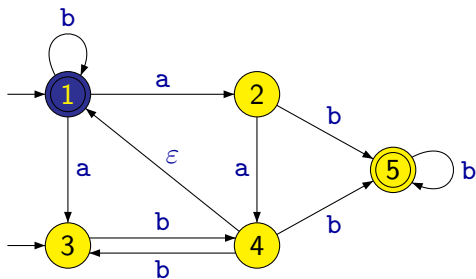

1

Zobecněný nedeterministický konečný automat

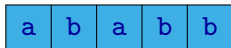
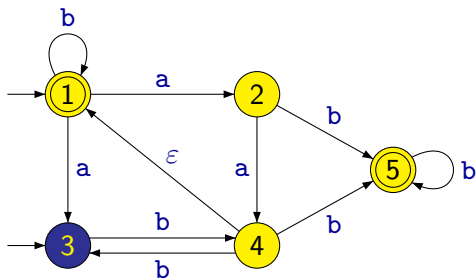

$1 \xrightarrow{a} 3$

Zobecněný nedeterministický konečný automat

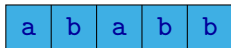
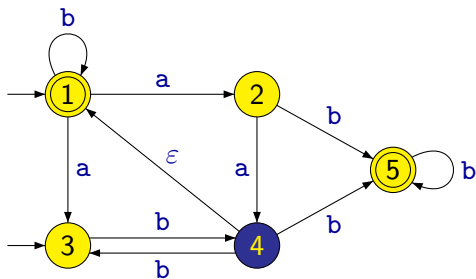

$$1 \xrightarrow{a} 3 \xrightarrow{b} 4$$

Zobecněný nedeterministický konečný automat

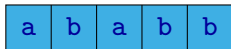
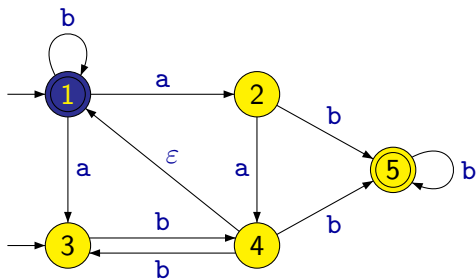

$$1 \xrightarrow{a} 3 \xrightarrow{b} 4 \xrightarrow{\epsilon} 1$$

Zobecněný nedeterministický konečný automat

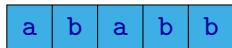
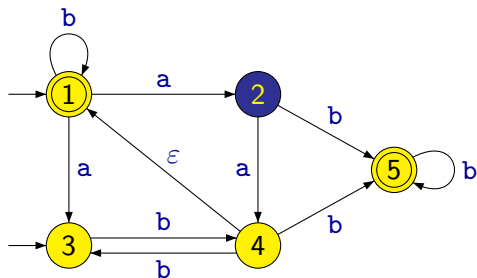

$$1 \xrightarrow{a} 3 \xrightarrow{b} 4 \xrightarrow{\epsilon} 1 \xrightarrow{a} 2$$

Zobecněný nedeterministický konečný automat

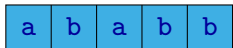
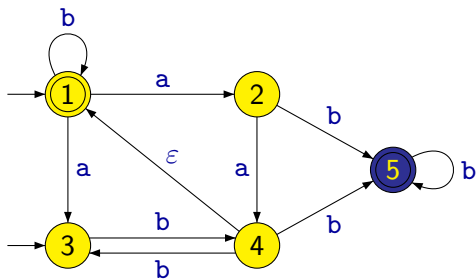

$1 \xrightarrow{a} 3 \xrightarrow{b} 4 \xrightarrow{\epsilon} 1 \xrightarrow{a} 2 \xrightarrow{b} 5$

Zobecněný nedeterministický konečný automat

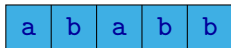
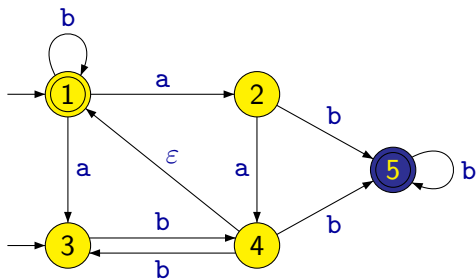

$1 \xrightarrow{a} 3 \xrightarrow{b} 4 \xrightarrow{\epsilon} 1 \xrightarrow{a} 2 \xrightarrow{b} 5 \xrightarrow{b} 5$

Oproti nedeterministickému konečnému automatu má **zobecněný nedeterministický konečný automat** tzv. **ε -přechody**, tj. přechody označené symbolem ε .

Při provádění ε -přechodu se mění pouze stav řídicí jednotky, ale hlava na pásce se neposouvá.

Poznámka: Výpočty zobecněného nedeterministického automatu mohou být libovolně dlouhé a dokonce i nekonečné (pokud graf obsahuje cyklus tvořený ε -přechody) bez ohledu na délku slova na pásce.

Zobecněný nedeterministický konečný automat

Formálně je **zobecněný nedeterministický konečný automat (ZNKA)** definován jako pětice

$$(Q, \Sigma, \delta, I, F)$$

kde:

- Q je konečná množina **stavů**
- Σ je konečná **abeceda**
- $\delta : Q \times (\Sigma \cup \{\varepsilon\}) \rightarrow \mathcal{P}(Q)$ je **přechodová funkce**
- $I \subseteq Q$ je množina **počátečních stavů**
- $F \subseteq Q$ je množina **přijímajících stavů**

Poznámka: Na NKA můžeme nahlížet jako na speciální případ ZNKA, kde $\delta(q, \varepsilon) = \emptyset$ pro všechna $q \in Q$.

Převod na deterministický konečný automat

Zobecněný nedeterministický konečný automat je možné převést na deterministický podobnou konstrukcí jako nedeterministický konečný automat, s tím rozdílem, že do množin stavů musíme vždy přidat navíc i všechny stavy dosažitelné z již přidanych stavů nějakou sekvencí ϵ -přechodů.

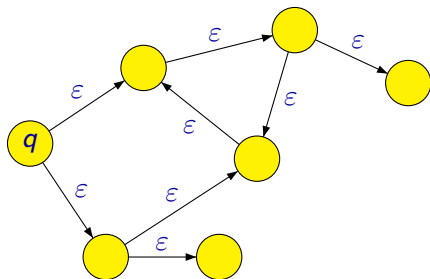

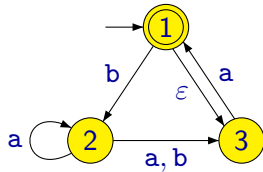

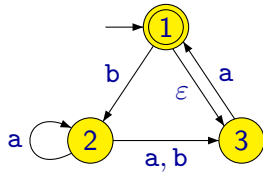

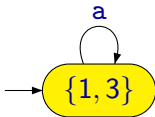
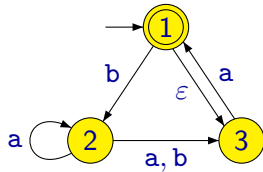

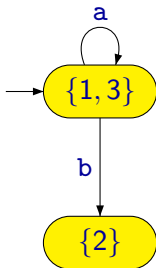
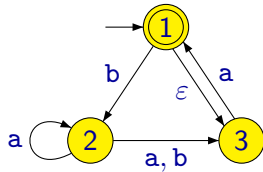

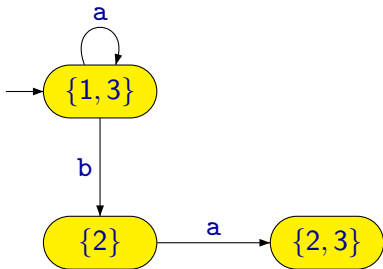
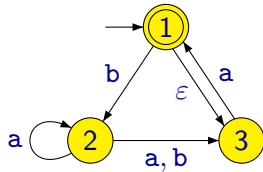

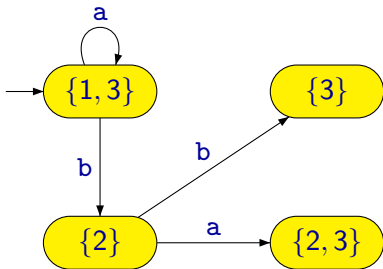
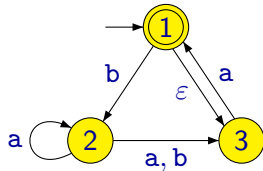

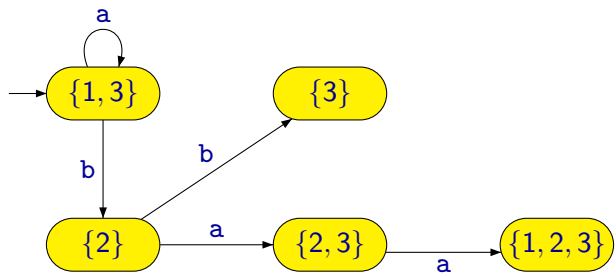
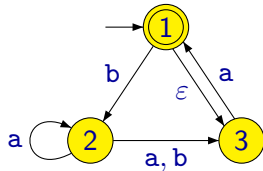

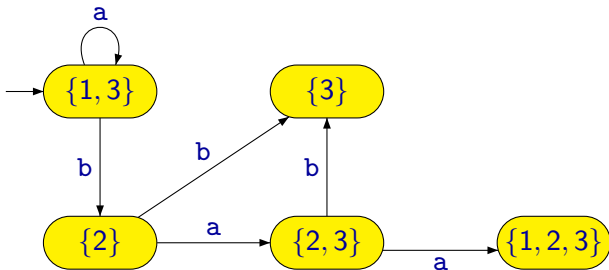
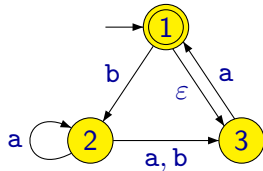

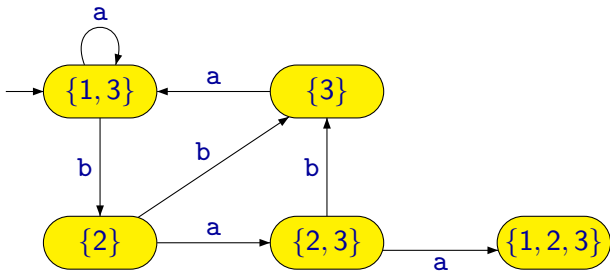
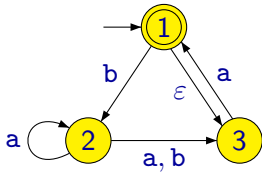

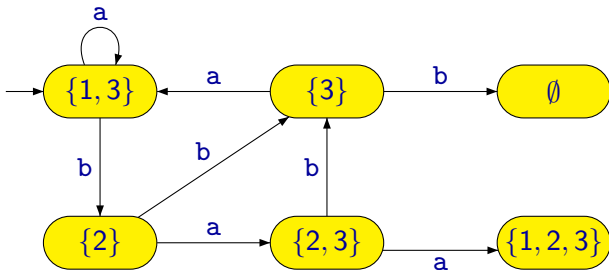
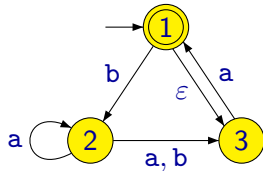

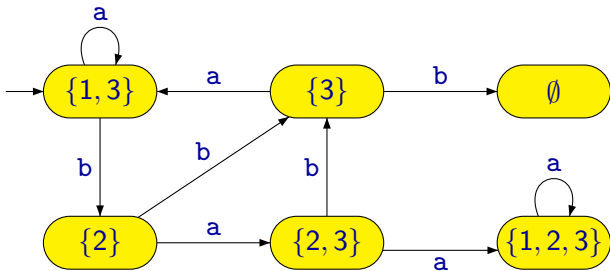
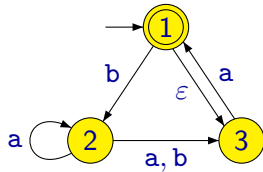

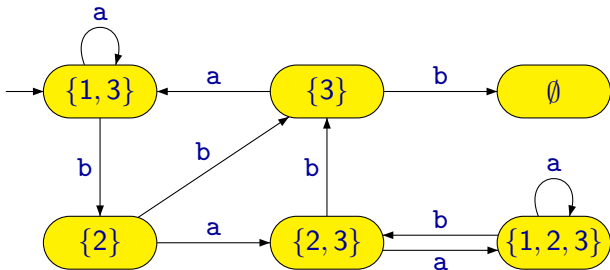
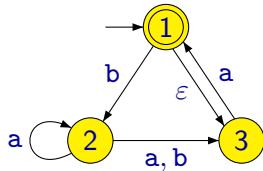

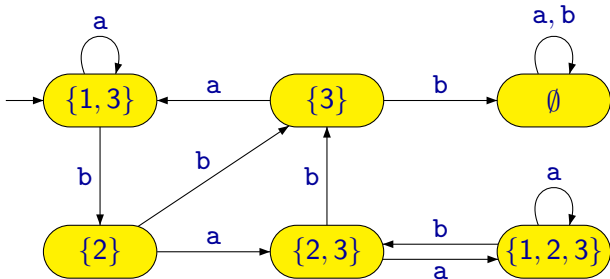
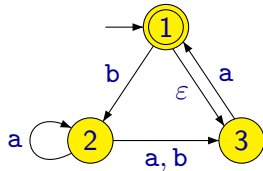

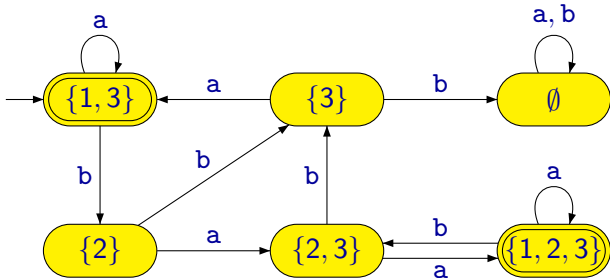
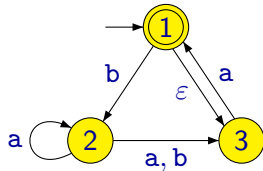

Předtím, než formálně popíšeme převod ZNKA na DKA, zavedme si několik pomocných definic.

Předpokládejme nějaký daný ZNKA $A = (Q, \Sigma, \delta, I, F)$.

Definujme funkci $\hat{\delta} : \mathcal{P}(Q) \times (\Sigma \cup \{\varepsilon\}) \rightarrow \mathcal{P}(Q)$ tak, že pro $K \subseteq Q$ a $a \in \Sigma \cup \{\varepsilon\}$ je

$$\hat{\delta}(K, a) = \bigcup_{q \in K} \delta(q, a)$$

Pro $K \subseteq Q$ označme $Cl_\varepsilon(K)$ množinu všech stavů dosažitelných ze stavů z množiny K nějakou libovolnou sekvencí ε -přechodů.

To znamená, že funkce $Cl_\varepsilon : \mathcal{P}(Q) \rightarrow \mathcal{P}(Q)$ je definována tak, že pro $K \subseteq Q$ je $Cl_\varepsilon(K)$ nejmenší (vzledem k inkluzi) množina splňující následující dvě podmínky:

- $K \subseteq Cl_\varepsilon(K)$
- Pro každé $q \in Cl_\varepsilon(K)$ platí, že $\delta(q, \varepsilon) \subseteq Cl_\varepsilon(K)$.

Poznámka: Všimněme si, že pro libovolné K je $Cl_\varepsilon(Cl_\varepsilon(K)) = Cl_\varepsilon(K)$.

Všimněme si také, že v případě NKA (kde $\delta(q, \varepsilon) = \emptyset$ pro každé $q \in Q$) je $Cl_\varepsilon(K) = K$.

K danému ZNKA $A = (Q, \Sigma, \delta, I, F)$ nyní můžeme sestrojít DKA $A' = (Q', \Sigma, \delta', q'_0, F')$, kde:

- $Q' = \mathcal{P}(Q)$ ($K \in Q'$ tedy znamená, že $K \subseteq Q$)
- $\delta' : Q' \times \Sigma \rightarrow Q'$ je definová tak, že pro $K \in Q'$ a $a \in \Sigma$ je

$$\delta'(K, a) = Cl_\varepsilon(\hat{\delta}(Cl_\varepsilon(K), a))$$

- $q'_0 = Cl_\varepsilon(I)$
- $F' = \{K \in Q' \mid Cl_\varepsilon(K) \cap F \neq \emptyset\}$

Není těžké ověřit, že $L(A) = L(A')$.

Zřetězení jazyků

$$\Sigma = \{a, b, c, d\}$$

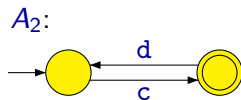
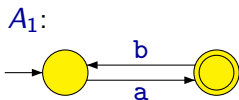

Zřetězení jazyků

$$\Sigma = \{a, b, c, d\}$$

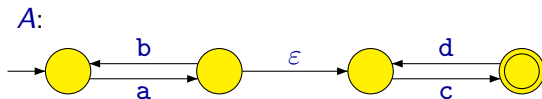
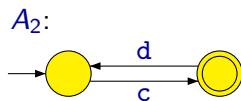
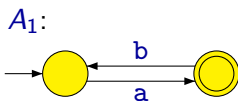

$$L(A) = L(A_1) \cdot L(A_2)$$

Zřetězení jazyků

$$\Sigma = \{a, b, c, d\}$$

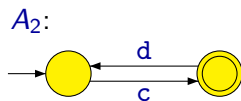
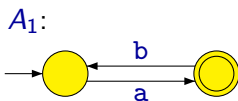

Chybná konstrukce:

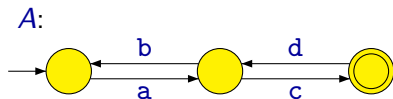

$acdbac \in L(A)$, ale $acdbac \notin L(A_1) \cdot L(A_2)$

Zřetězení jazyků

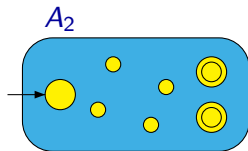
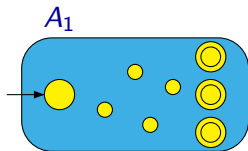

Zřetězení jazyků

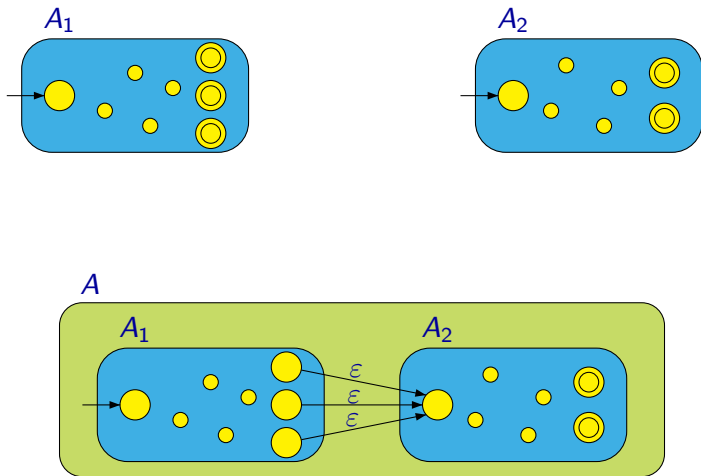

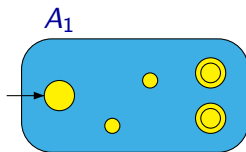

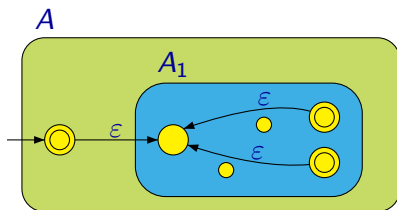
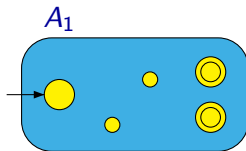

Alternativní konstrukce pro sjednocení jazyků:

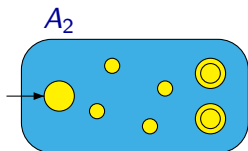
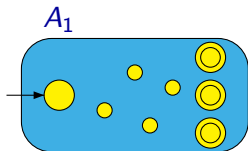

Sjednocení jazyků

Alternativní konstrukce pro sjednocení jazyků:

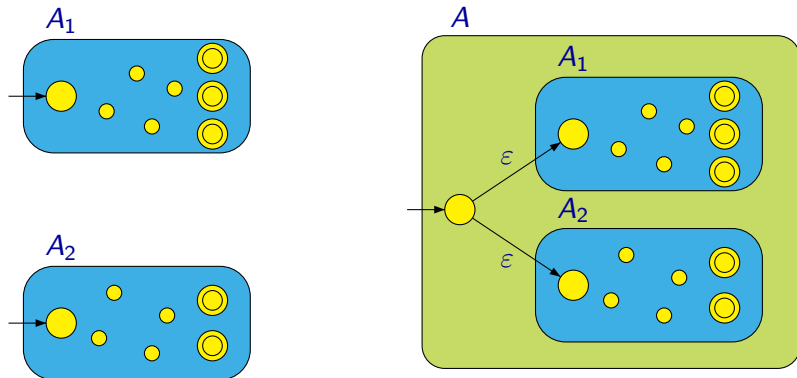

Množina (všech) regulárních jazyků je uzavřená vůči operacím:

- sjednocení
- průnik
- doplněk
- zřetězení
- iterace
- ...

Tvrzení

Každý jazyk, který je možné vyjádřit regulárním výrazem, je regulární (tj. rozpoznávaný nějakým konečným automatem).

Důkaz: Stačí ukázat, jak k danému regulárnímu výrazu α zkonstruovat konečný automat, který rozpoznává jazyk $[\alpha]$.

Konstrukce je rekurzivní a postupuje podle struktury výrazu α :

- Pokud je α elementární výraz (tj. \emptyset , ε nebo a):
 - Sestrojíme přímo odpovídající automat.
- Pokud je α tvaru $(\beta + \gamma)$, $(\beta \cdot \gamma)$ nebo (β^*) :
 - Rekurzivně sestrojíme automaty rozpoznávající jazyky $[\beta]$ a $[\gamma]$.
 - Z nich sestrojíme automat rozpoznávající jazyk $[\alpha]$.

Převod regulárního výrazu na konečný automat

Automaty pro elementární výrazy:



\emptyset



ϵ



a

Převod regulárního výrazu na konečný automat

Automaty pro elementární výrazy:



\emptyset



ϵ



a

Konstrukce pro sjednocení:

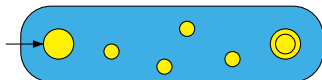
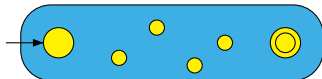

Převod regulárního výrazu na konečný automat

Automaty pro elementární výrazy:



\emptyset



ϵ



a

Konstrukce pro sjednocení:

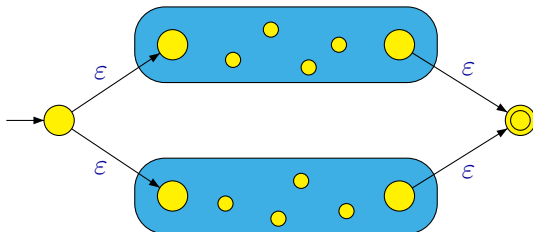

Převod regulárního výrazu na konečný automat

Konstrukce pro zřetězení:



Převod regulárního výrazu na konečný automat

Konstrukce pro zřetězení:

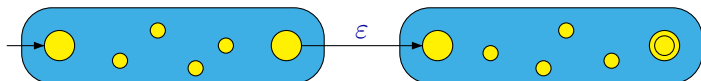

Převod regulárního výrazu na konečný automat

Konstrukce pro zřetězení:

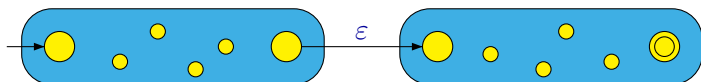

Konstrukce pro iteraci:

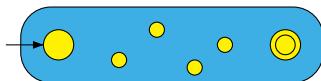

Převod regulárního výrazu na konečný automat

Konstrukce pro zřetězení:

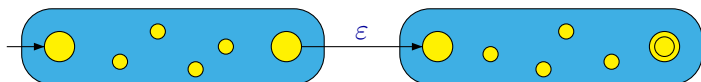

Konstrukce pro iteraci:

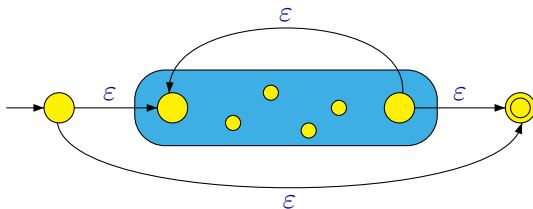

Příklad: Konstrukce automatu pro výraz $((0 + 1) \cdot 1)^*$:

Příklad: Konstrukce automatu pro výraz $((0 + 1) \cdot 1)^*$:

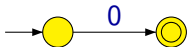

Příklad: Konstrukce automatu pro výraz $((0 + 1) \cdot 1)^*$:

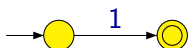

Příklad: Konstrukce automatu pro výraz $((0 + 1) \cdot 1)^*$:

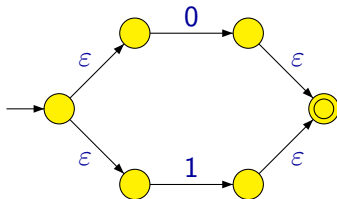

Převod regulárního výrazu na konečný automat

Příklad: Konstrukce automatu pro výraz $((0 + 1) \cdot 1)^*$:

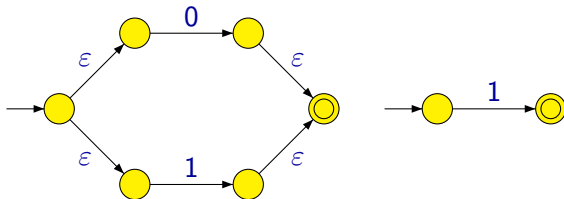

Příklad: Konstrukce automatu pro výraz $((0 + 1) \cdot 1)^*$:

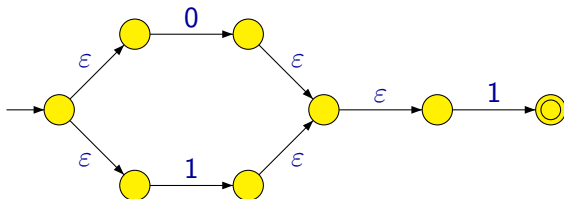

Příklad: Konstrukce automatu pro výraz $((0 + 1) \cdot 1)^*$:

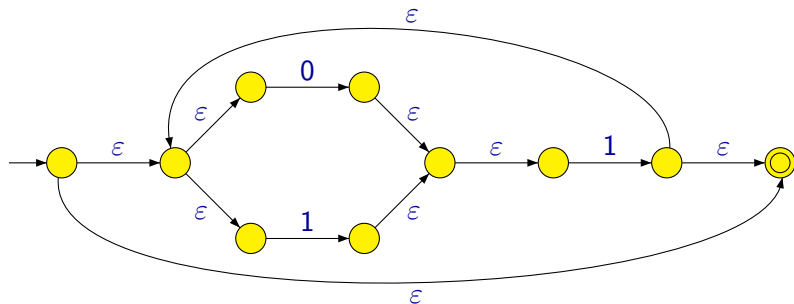

Pokud se výraz α skládá z n znaků (nepočítáme-li závorky), má výsledný automat:

- nejvýše $2n$ stavů,
- nejvýše $4n$ přechodů.

Poznámka: Převodem ze zobecněného nedeterministického automatu na deterministický však může počet stavů vzrůst exponenciálně, tj. výsledný automat pak může mít až $2^{2n} = 4^n$ stavů.

Tvrzení

Každý regulární jazyk je možné popsat nějakým regulárním výrazem.

Důkaz: Stačí ukázat, jak pro libovolný konečný automat A zkonstruovat regulární výraz α takový, že $[\alpha] = L(A)$.

- A upravíme tak, aby měl právě jeden počáteční a právě jeden koncový stav.
- Budeme postupně odebírat jednotlivé stavy.
- Přejchody budou označeny regulárními výrazy.
- Zbude automat se dvěma stavy – počátečním a koncovým, a jedním přechodem ohodnoceným výsledným regulárním výrazem.

Převod konečného automatu na regulární výraz

Hlavní myšlenka: Při odstraňování stavu q nahradit pro každou dvojici zbylých stavů q_j , q_k cestu z q_j do q_k vedoucí přes q .

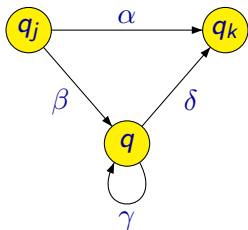

Po odstranění stavu q :

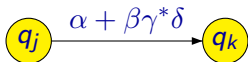

Příklad:

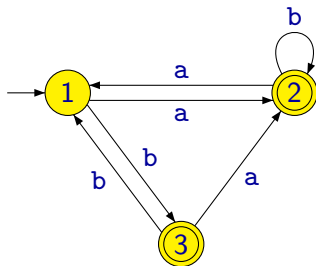

Příklad:

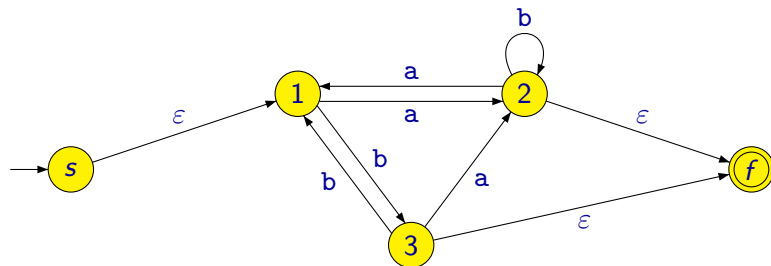

Příklad:

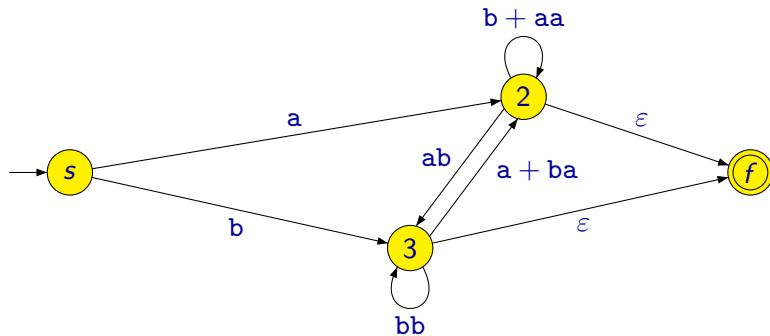

Příklad:

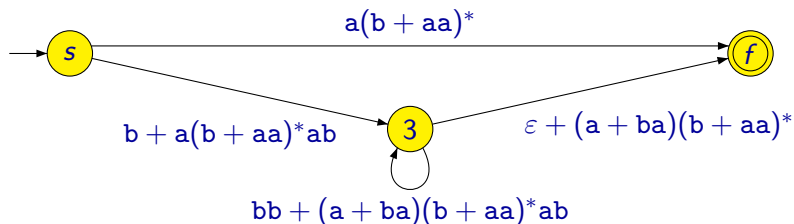

Příklad:

$$\begin{aligned} & a(b + aa)^* + \\ & (b + a(b + aa)^* ab) \\ & (bb + (a + ba)(b + aa)^* ab)^* \\ & (\varepsilon + (a + ba)(b + aa)^*) \end{aligned}$$

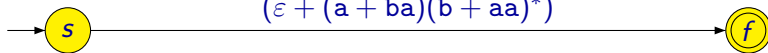

Věta

Jazyk je regulární právě tehdy, když je ho možné popsat regulárním výrazem.